

OPERE

FUSIONI DI ESPERIENZA E NUOVE TECNOLOGIE,

ARTIGIA-

GUSTO E CONSOLIDATA MANUALITÀ,

NE E ME-

STILI ESSENZIALI E ANTICHE STRUTTURE,

TALLICHE

SOLUZIONI INNOVATIVE E STORIA.



Gibus[®]
TENDE DISEGNATE DAL SOLE



MANI ESPERTE PLASMANO ANTICHI MATERIALI SU NUOVE IDEE

Linee essenziali e moderne ideate per integrarsi perfettamente con gli stili classici di ville d'epoca e centri storici.

La linea Opere Artigiane rende lo spirito antico degli spazi attraverso nuove tecnologie e innovativi materiali lavorati con tradizionale e raffinata sapienza. Una naturale attenzione per il confronto con il passato e la cura nella conservazione per il futuro.

Con spirito analogo, le tende da sole della linea Le Metalliche sono il frutto di una attenta progettazione che fa emergere il prestigio e l'unicità della struttura in cui sono installate.

OPERE ARTIGIANE

**FORGIATO
IMPERO**

LE METALLICHE

**FRECCIA
SFERA
OGIVA**

OPERE ARTIGIANE

FORGIATO / IMPERO



Classicità e tradizione riassumono il design di questa linea che fonda le proprie intuizioni nella storia. L'accurato studio dei materiali, dei fregi, dei disegni e delle lavorazioni ha consentito lo sviluppo di uno stile che, in perfetto equilibrio, ha saputo mantenere arcaiche eleganze e magie adatte a impreziosire gli spazi contemporanei di classe.

Uniche perché numerate e firmate singolarmente, le tende rifinite a mano con l'esclusivo decoro in pigmento dorato completano brillantemente questa collezione prestigiosa.

A close-up photograph of a dark, textured fabric, likely a jacket or sweater, featuring large, overlapping gold-colored geometric shapes. The shapes are composed of a fine, woven gold thread. The lighting is dramatic, highlighting the texture of the gold and the dark fabric. The text 'PARTICOLARI CHE RENDONO CONTEMPORANEA LA STORIA' is printed in a light, sans-serif font across the lower portion of the image.

PARTICOLARI CHE RENDONO CONTEMPORANEA LA STORIA

OPERE ARTIGIANE
FORGIATO



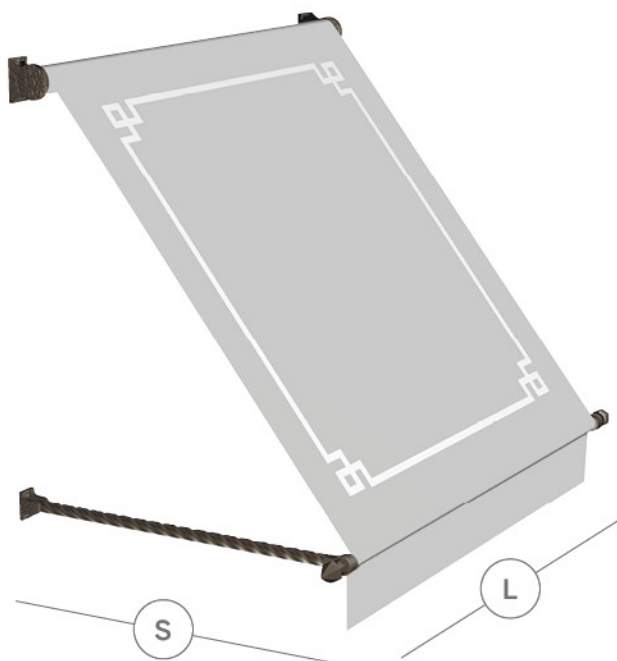

CARATTERISTICHE STRUTTURALI

Lavorazioni che prendono la manualità dal passato fondendola con tecnologie moderne per realizzare soluzioni uniche marchiate singolarmente.

Il modello Forgiato è una tenda a caduta con telo avvolgibile su rullo con comando manuale o motorizzato.

La struttura è realizzata con fusioni di alluminio e braccetti attorcigliati battuti a mano. Il frontale ruotante accompagna il movimento del telo in tutta la sua escursione, dall'apertura alla chiusura. Il telo è impreziosito da un decoro in pigmento dorato applicato a mano.

E' possibile installare la tenda a parete o in nicchia con apposite staffe. Ideale per porte, finestre, vetrate e vetrine.

DIMENSIONI

(L) Larghezza
da cm 120 a 480

(S) Sporgenza
da cm 60 a 140



1. Snodo

Snodo a parete o in nicchia. Braccetti in fusione di alluminio verniciato. Raggrinzante antracite.

2. Forgiatura

Braccetti attorcigliati battuti a mano. Dotato di braccetti di aggancio alla ringhiera. Le misure dei braccetti sono fisse.

3. Decoro Telo

Tenda rifinita con il decoro in pigmento applicato a mano sul telo. Di serie: Oro.

OPERE ARTIGIANE
IMPERO



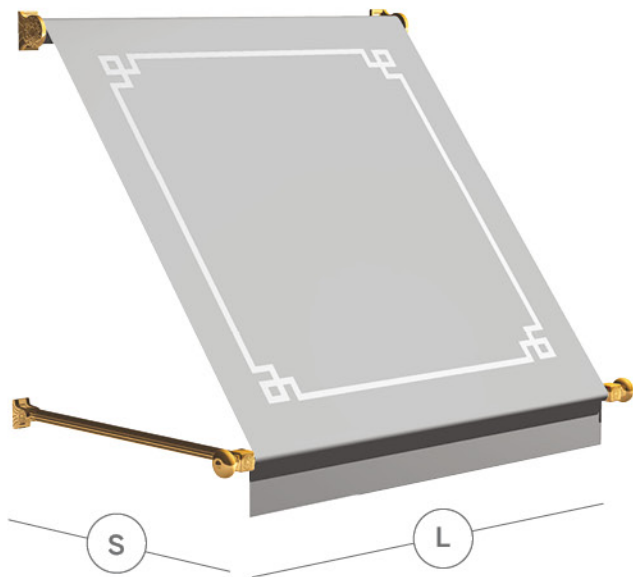

CARATTERISTICHE STRUTTURALI

Il modello Impero è una tenda a caduta con telo avvolgibile su rullo con comando manuale o motorizzato. La struttura è realizzata con fusioni e braccetti interamente in ottone lucidato e verniciato trasparente per conservarne la brillantezza nel tempo.

In questo modello i materiali s'impresiosiscono ulteriormente combinando la lucentezza di oro e ottone come cifra stilistica caratterizzante. Il telo è rifinito da un decoro in pigmento dorato applicato a mano.

E' possibile installare la tenda a parete o in nicchia con apposite staffe. Perfetta su porte, finestre, vetrate e vetrine.



DIMENSIONI

(L) Larghezza
da cm 120 a 480

(S) Sporgenza
da cm 60 a 140

VERNICIATURA BRACCETTI

Di serie:
Ottone lucido laccato trasparente

A richiesta:
Avorio RAL 1013 Blu RAL 5013
Marrone RAL 8015 Vinaccia RAL 3005
Verde RAL 6005 Rosso RAL 3003

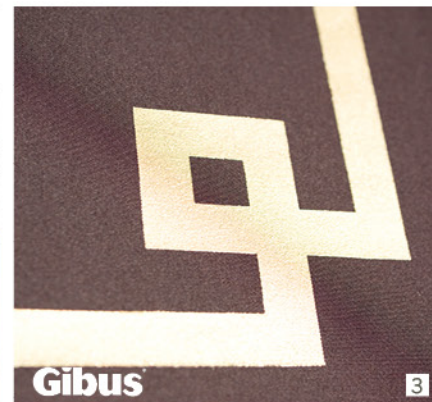

1. Snodo

Staffe, pomolo e snodo a parete interamente in ottone verniciato lucido.

2. Forgiatura

Braccetti interamente in ottone lucidato trasparente (o con colore a scelta) per mantenere all'esterno la propria brillantezza.

3. Decoro Telo

Tenda rifinita con il decoro in pigmento applicato a mano sul telo.

LE METALLICHE

FRECCIA / SFERA / OGIVA



Ricerca estetica che si muove linearmente in geometrie che fondano la loro essenza nella cura dei particolari.

Soluzioni speciali per spazi che vengono valorizzati dalla semplicità delle linee e caratterizzati dalle forme dei terminali frontali.

A close-up photograph of a white, conical object, possibly a lamp or a decorative piece, mounted on a tripod stand. The object is the central focus, with a sharp point and a smooth, rounded base. The background is a solid, vibrant blue. The lighting is soft, highlighting the contours of the object. The overall composition is clean and minimalist.

FORME SEMPLICI CHE ARREDANO

LE METALLICHE
SFERA



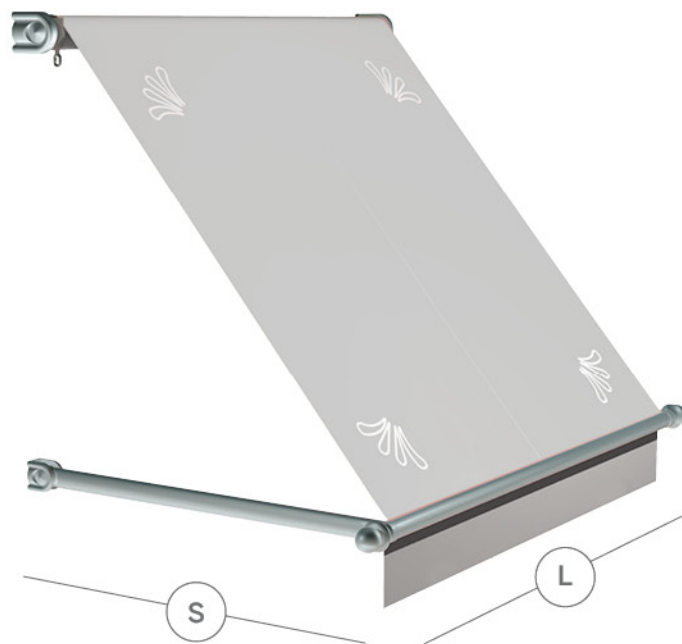

CARATTERISTICHE STRUTTURALI

La collezione Le Metalliche si distingue per l'eleganza dello stile dalle morbide geometrie, create da un design che con efficacia risalta la propria unicità e quella delle strutture su cui poggia. Preziosi decori dai tratti moderni completano l'estrema cura dei particolari che le distingue.

La speciale brillantezza della struttura è ottenuta con una verniciatura metallizzata rifinita da un secondo trattamento trasparente che migliora la resistenza all'usura del tempo. Il frontale ruotante in alluminio verniciato segue il movimento del telo in tutta la sua escursione, dall'apertura alla chiusura, con comando manuale o motorizzato. Le finiture delle parti terminali del frontale identificano il prodotto: Freccia, Sfera, Ogiva. Completa perfettamente porte, finestre, portoni e vetrine.

DIMENSIONI

(L) Larghezza
da cm 120 a 480

(S) Sporgenza
da cm 60 a 140

VERNICIATURA

Di serie:
VR Inox chiaro
Antracite 416

A richiesta:
altri colori

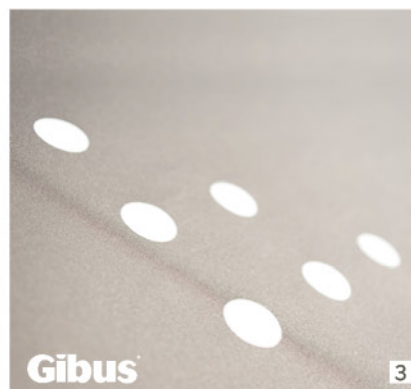

1. Snodo

Snodo a parete e braccetti in alluminio verniciato.

2. Finitura frontale

È possibile scegliere la finitura del frontale FRECCIA, SFERA, OGIVA e il colore della struttura.

3. Decoro Telo

Tenda rifinita con il decoro in pigmento applicato a mano sul telo. Bianco di serie.

MOTORIZZAZIONI E AUTOMATISMI

Motorizzazioni e automatismi garantiti da un partner d'eccellenza come Somfy. I motori sono praticamente invisibili inseriti all'interno del rullo avvolgitore, di potenza variabile in rapporto alle dimensioni della tenda.

Gli automatismi rendono attiva la tenda per un comfort maggiore in totale sicurezza.

Il sensore SOLIRIS rileva l'intensità del sole e la tenda si apre o si chiude autonomamente e in modo intelligente, senza tener conto di nuvole passeggere.

E quando il vento rilevato dal sensore EOLIS si intensifica, la tenda automaticamente risale.

Il sistema di controllo monitora costantemente la forza del vento e gestisce di conseguenza l'avvolgimento del telo salvaguardando la tenda anche quando si è assenti.



Gibus



TELECOMANDO
TELIS PATIO



TELECOMANDO
TELIS ATRIO



TELECOMANDO
IO-HOMECONTROL



SENSORE SOLIRIS



SENSORE EOLIS



DETTAGLI TECNICI

TESSUTI

Poliestere leggero o pesante

Gibus suggerisce l'impiego di Tempotest Star (poliestere pesante) e Tempotest Star Light (poliestere leggero) tinto in massa. Resistente all'usura, agli UV e agli agenti atmosferici, questo tessuto è garantito 5 anni contro la formazione dei microfori che possono essere causati, nei normali tessuti, dalle sollecitazioni del vento. Riduce inoltre lo sfarfallamento laterale, le ondine. Saldato di serie, cucito a richiesta.

Acrilico

Cucito di serie saldato a richiesta. Cuciture con filo TENARA della Gore con garanzia 10 anni.

Colori suggeriti per OPERE ARTIGIANE e LE METALLICHE

ROSSO 98



BORDEAUX 73



TESTA DI MORO 81



VERDE 5



BLU 75



Mantovane

Classica, morbida o lineare da scegliere tra i diversi disegni disponibili. Di serie di tipo A, h 25 cm. Per la realizzazione di scritte è consigliata un'altezza di 30 cm.

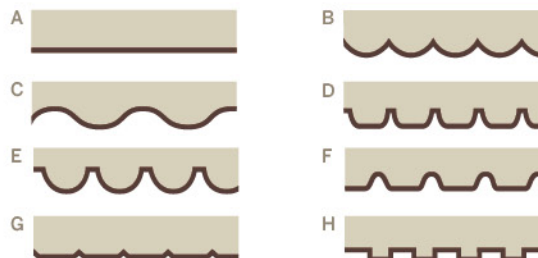

ASTA

Per i modelli FORGIATO/IMPERO

Di serie: nera.

Per la linea LE METALLICHE

Di serie: in tinta.

DECORI

Per la linea OPERE ARTIGIANE

Angolo 15 x 15 cm, linea 2 cm di spessore.

Di serie: tipo A chiuso, in pigmento dorato.

A richiesta: tipo A, B, C o D aperto o chiuso, in pigmento oro o in altri colori.

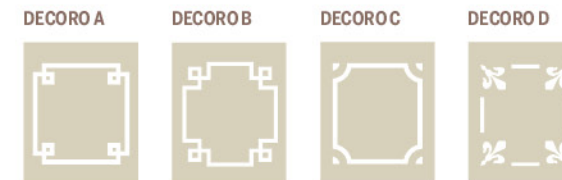

Per la linea LE METALLICHE

Angolo 20 x 20 cm, linea 2 cm di spessore.

Di serie: tipo H chiuso, in pigmento bianco.

A richiesta: tipo G e/o in altri colori.

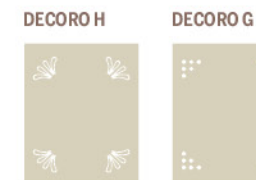

Dal telo ai particolari costruttivi, dalla produzione al cliente: la qualità totale Gibus è eccellenza nei tessuti, nei meccanismi e nelle lavorazioni fino ad arrivare all'assistenza e alla competenza che si trovano nei punti vendita.



Una collezione di 600 disegni, coordinabili con le altre parti della struttura. Tante opportunità per una tenda su misura come nella bottega del sarto italiano.

- Tessuti con trattamento TEFLON per resistere a sole, pioggia, smog, muffe
- Cuciture in filo TENARA® garantite 10 anni contro l'usura
- PVC oscuranti specifici per la protezione totale sole-pioggia
- Nuovi tessuti in poliestere per migliori performance



Avanzate tecnologie di costruzione e cura artigianale nelle rifiniture, per meccanismi che durano e funzionano nel tempo.

- Struttura in lega leggera d'alluminio
- Particolari in acciaio INOX
- Cromatizzazione per proteggere anche le parti più remote e nascoste dall'aggressione di agenti esterni



La sicurezza certificata di una tenda da sole solida e robusta, all'avanguardia nel rispetto delle norme della Comunità Europea.

- Marchio CE, obbligatorio sulle tende in base a quanto previsto nella normativa europea UNI EN 13561



Siamo i primi ad essere soddisfatti e sicuri della qualità dei nostri prodotti, per questo ve li garantiamo 5 anni. Le condizioni di garanzia sono specificate in dettaglio nel manuale "uso e manutenzione" che accompagna ogni prodotto.



Gibus è dotato di un ologramma anticounterfeiting con un codice alfanumerico unico. È la firma inequivocabile dell'autenticità e della qualità Gibus. Un sistema che tutela il cliente finale, garantendogli massima trasparenza: vengono dichiarati originalità, luogo di provenienza e qualità dei materiali.



Per tutte le informazioni specifiche avrai a tua disposizione lo Specialista Gibus: per fare un sopralluogo, per darti i consigli più appropriati e preparare un preventivo accurato. Troverai il punto vendita più vicino a casa tua su www.gibus.com.



stampato
con il sole

Grafiche Antiga spa



MISTO
Carta da fonti gestite
in maniera responsabile
FSC® C008309

Gibus®
TENDE DISEGNATE DAL SOLE